

REGAŁ METALOWY WCISKANY

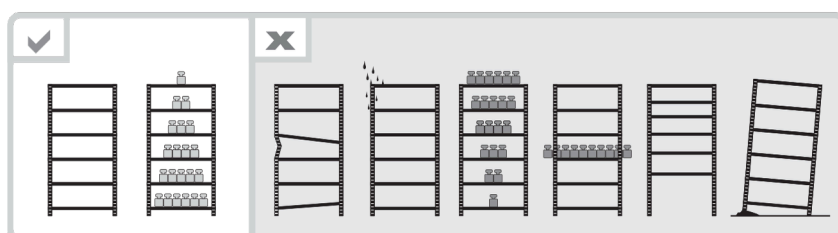
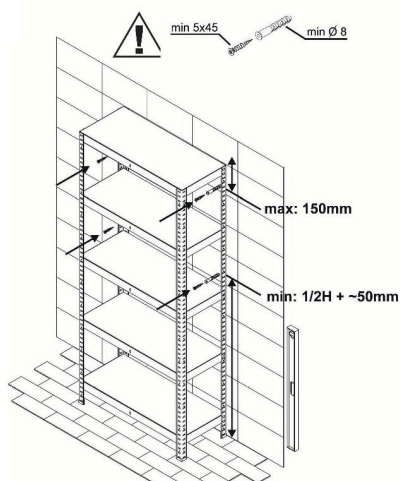

WAŻNE ZACHOWAĆ DO PÓŹNIEJSZEGO STOSOWANIA - PRZECZYTAĆ UWAŻNIE

1. Pierwsza półka nie może być wyżej niż 150mm od płaszczyzny podłogi.
2. Podane nośności półki są wartościami wyłącznie dla obciążeń przy równomiernym obciążeniu półki bez wystawiania poza gabaryty.
3. Regał musi być obciążony równomiernie, a wszystkie półki muszą być zamontowane w przybliżonych odległościach.
4. Regał musi być wypoziomowany i stać na równej i twardej posadzce, gwarantującej utrzymanie obciążonego regału.
5. Regał z elementami uszkodzonymi lub zdeformowanymi nie nadaje się do użytku.
6. Regał powinien być obciążony w taki sposób, aby największy ciężar zawsze składowany był na najniższej półce.
7. Regał musi być zamontowany trwale 4 kotwami o średnicy min 8mm do ściany o strukturze gwarantującej utrzymanie regału przez otwory technologiczne.
8. Obciążony regał musi być zabezpieczony przed jakimkolwiek uderzeniem z każdej strony.
9. Regał musi być zmontowany i zamontowany dokładnie według instrukcji montażu.
10. W przypadku deformacji dłuższego elementu nośnego półki powyżej 4mm, regał należy natychmiast zabezpieczyć przed pęknięciem (upadkiem) i skontaktować się z dostawcą lub producentem (wymóg przepisów BHP).
11. Regał nie może być użytkowany w pomieszczeniu o podwyższonej wilgotności powietrza.

Wszystkie wymiary regału mają jedynie charakter informacyjny i mogą odbiegać od podanych. Zdjęcie na etykiecie może odbiegać od wyglądu produktu znajdującego się wewnątrz opakowania

Metalkas S.A.

85-227 Bydgoszcz

Artura Grottgera 4

tel. +48 52 372 27 47 fax +48 52 349 01 98

biuro@metalkas.com.pl

www.metalkas.com.pl